

High Wall Sporting

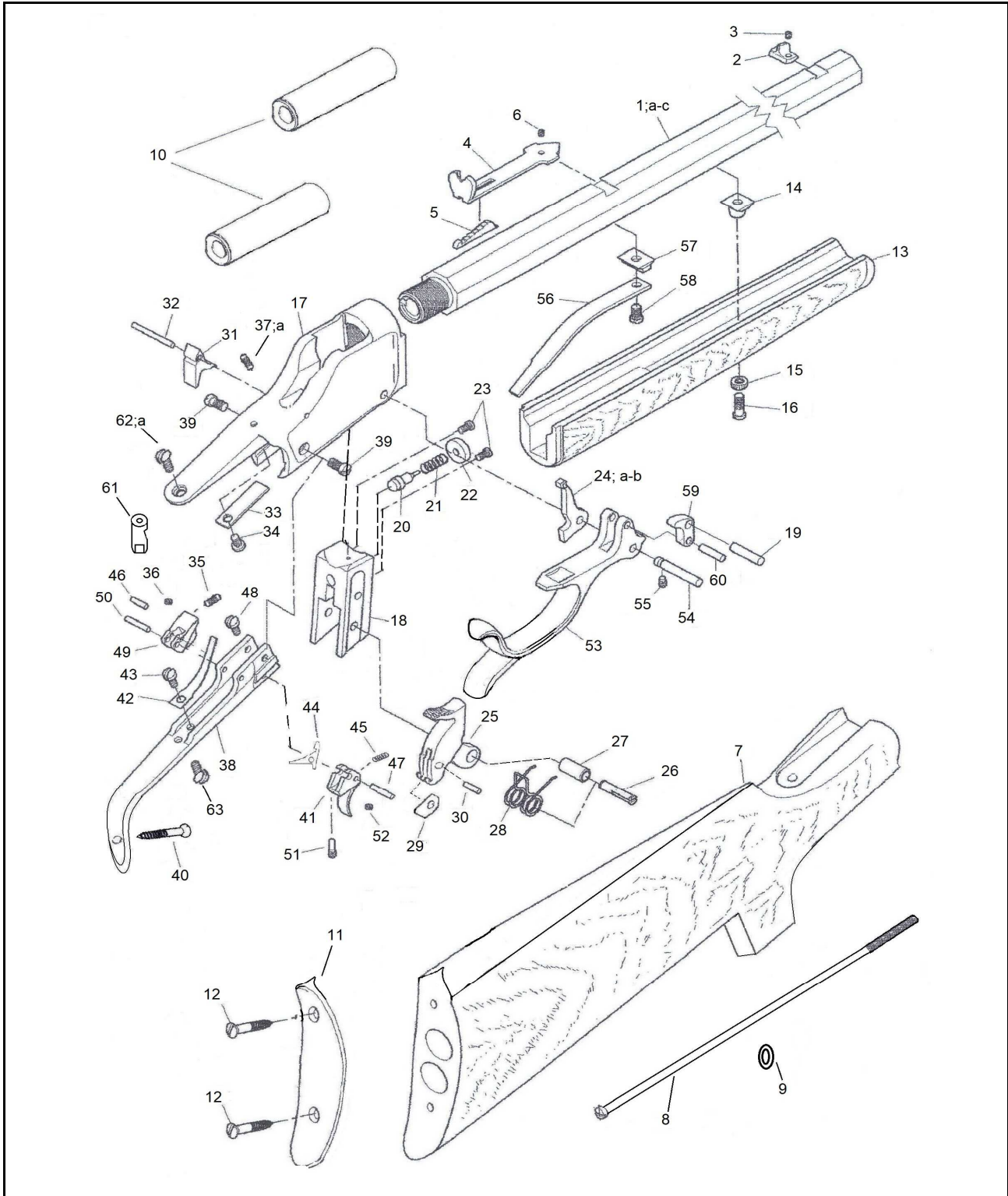

Nomenclatura / List / Liste				Codice Reference
No.	Italiano	English	Français	Référence
1	Canna 32" cal. .45/70	Barrel .45-70 cal. (32")	Canon Cal 45-70 (32")	0800007086
1a	Canna 30" cal. .38-55 Winch.	Barrel .38-55 Winch. cal. (30")	Canon Cal 38-55 Winch. (30")	0800007087
1b	Canna 28" cal. .25/20 Winch.	Barrel .25/20 Winch. cal. (28")	Canon Cal 25/20 Winch. (28")	0800007145
1c	Canna 28" cal. .25/20 S.S.	Barrel .25/20 S.S. cal. (28")	Canon Cal 25/20 S.S. (28")	0800007146
2	Mirino	Front sight	Guidon	0800003869
3	Grano di fissaggio mirino	Front sight fixing screw	Vis fixation guidon	M70AST5831
4	Alzo	Rear assembly	Hausse	0800002084
5	Rampa alzo	Rear sight ramp	Rampe Crane de mire	0800004512
6	Grano di fissaggio tacca di mira	Rear sight fixing screw	Vis fixation cran de mire	M70AST5831
7	Calcio	Stock	Crosse	0800003292
8	Vite Calcio *	Stock Screw	Vis de la crosse	M70PFM5351
9	Rondella Vite Calcio *	Stock Screw Washer	Rondelle Vis de la crosse	M70RON5352
10	Piombo	Lead	Plombs	0800004244
11	Calciolo	Butt plate	Plaque de couche	0800002450
12	Vite calciolo	Butt plate screw	Plaque de couche	M70LFM5324
13	Astina	Forend	Fût ou devant	0800002032
14	Tenone astina	Forend tenon	Tenon du fut	0800005061
15	Ghiera astina	Forend screw washer	Vis rondelle du fut	0800003251
16	Vite astina	Forend screw	Vis du fût ou devant	M70TFM5839
17	Bascula	Frame assembly	Bascule	0800002124
18	Otturatore	Breech Lock	Obturateur	0800004006
19	Perno otturatore	Block pin	Goupille obturateur	M70COP5840
20	Percussore	Firing pin	Percuteur	0800004457
21	Molla percussore	Firing pin spring	Ressort du percuteur	0800003871
22	Boccola percussore	Firing Pin Bearing	Boucle percuteur	0800002127
23	Vite boccola percussore	Firing Pin Bearing Screw	Vis boucle percuteur	M70TFC5835
24	Estrattore cal. .45/70	Extractor .45-70 cal	Extracteur Cal 45-70	0800003166
24a	Estrattore cal. .25/20	Extractor .25-20 cal	Extracteur Cal 25-20	0800003171
24b	Estrattore cal. .38/55	Extractor .38-55 cal	Extracteur Cal 38-55	0800003170
25	Cane	Hammer	Chien	0800007143
26	Perno cane	Hammer pin	Goupille du chien	M70COP5844
27	Bussola per perno cane	Hammer pin bush	Manchon de la goupille du chien	0800002129
28	Molla cane	Mainspring	Ressort du chien	0800003872
29	Farfallina	Fly	Papillon	0800003160
30	Spina farfallina	Fly pin	Goupille du papillon	M70COP5845
31	Leva scatto	Sear	Gâchette	0800003291
32	Perno leva scatto	Sear pin	Goupille gâchette	M70COP5832
33	Molla leva scatto	Sear spring	Ressort de gâchette	0800003870
34	Vite molla leva scatto	Sear spring screw	Vis du ressort de gâchette	M70TFC5834
35	Grano regolazione molla scatto	Adjusting sear spring screw	Vis ressort récupérateur gâchette	M7B0ST5809
36	Grano fermo vite regolazione molla scatto	Adjusting sear spring screw retaining pin	Coupille ferme vis ressort récupérateur gâchette	M700ST6126
37	Grano chiusura foro anteriore diottra	Screw for diopter mounting front hole	Vis du trou antérieur montage dioptre	M70AST5850
37a	Vite anteriore diottra **	Front diopter screw	Vis antérieure de dioptre	M7BAFC5849
38	Sottoguardia	Trigger plate	Sous-garde	0800004764
39	Vite sottoguardia	Trigger plate screw	Vis du sous garde	M70TFM5833

Nomenclatura / List / Liste				Codice Reference
No.	Italiano	English	Français	Référence
40	Vite sottoguardia posteriore	Trigger plate rear screw	Vis postérieure sous-garde	M70LFM5324
41	Grilletto	Trigger	Détente	0800003239
42	Molla grilletto	Trigger spring	Ressort de détente	0800003865
43	Vite molla grilletto	Trigger spring screw	Vis ressort détente	M7BTFM5811
44	Leva grilletto	Trigger lever	Levier détente	0800003286
45	Molla recupero leva grilletto	Trigger lever recoiling spring	Ressort récupérateur levier détente	0800003289
46	Spina grilletto corta	Shorter trigger pin	Goupille courte du détente	M70COP5836
47	Perno grilletto lungo	Longer trigger pin	Goupille longue du détente	M70COP5837
48	Vite fermo grilletto	Trigger retaining screw	Vis blocage détente	M70PFC5825
49	Leva intermedia	Mid lever	Levier intermédiaire	0800003290
50	Perno leva intermedia	Mid lever screw	Goupille levier intermédiaire	M70COP5333
51	Vite regolazione scatto	Adjusting pull screw	Vis réglage détente	M70TFC5810
52	Grano fermo vite regolazione scatto	Tetaining screw of the adjusting screw	Vis à fixer la vis de réglage	M700ST6126
53	Leva armamento (Sporting)	Lever	Levier d'armement	0800004774
54	Spina cerniera leva armamento	Lever pin	Goupille levier	M70COP5842
55	Grano spina leva armamento	Lever pin screw	Vis goupille levier	M70AST5843
56	Molla leva armamento	Lever spring	Ressort du pivot d'arrêt	0800003873
57	Tenone molla armamento	Lever spring tenon	Tenon ressort levier	0800005060
58	Vite molla leva armamento	Lever catch spring screw	Vis du ressort du levier d'armement	M70TFC5838
59	Biella	Connecting rod	Bielle	0800002128
60	Spina biella	Connecting rod pin	Goupille de la bielle	M70COP5841
61	Distanziale *	Spacer	Espaceur	0800001912
62	Vite perno superiore *	Upper spacer screw	Vis supérieure de l'épaisseur	M7BTFC5668
62a	Vite perno superiore per diottra * **	Upper spacer screw for the creedmore sight	Vis supérieure de l'épaisseur pour le diopre	M7BTFC5234
63	Vite Perno Inferiore *	Lower spacer screw	Vis inférieure de l'épaisseur	M70TFM5752

Note:

The sale of a spare barrel for metallic cartridges rifles forseen the knowledge of the following conditions:

- 1 The barrel is not proof tested at the National Shooting Proof House. Therefore it will not be covered by the product liability. The reassembled gun with the new barrel must be absolutely and legally fire re-tested if used in a Country adhering to C.I.P. rules.
- 2 The barrel will not be completely interchangeable.
- 3 The barrel will be without collar.
- 4 The spare barrel needs to be hand fitted to the frame. If it has a thread, we cannot guarantee that the initial thread is like the one of other barrels.
The same has to be considered for the frame. It needs also a "head space" fitting.
- 5 The barrel is polished and blued.

Note:

La vente de canons de rechange pour arme à cartouche métallique est soumise aux conditions expresses suivantes:

- 1 Les canons ne sont pas éprouvés par le Banc d'Epreuve National C.I.P. Le fabricant n'engage pas sa responsabilité sur ce type de produit non fini.
L'arme remontée doit impérativement et légalement être ré-éprouvée si utilisée dans un pays adhérent à la C.I.P.
- 2 Les canons ne sont pas interchangeables sans ajustage.
- 3 Les canons sont livrés sans cuvette.
- 4 Les canons de rechange doivent être ajustés à la main sur les bascules. S'ils sont équipés d'un filetage, nous ne garantissons pas leur similitude avec le filetage des canons d'origine
De même pour leur adéquation avec le filetage de la bascule.
Il faut aussi tenir compte de la nécessité d'un "head space" au montage.
- 5 Les canons sont bronzés et polis.

* Particolari disponibili per i fucili dalla matricola HW00484, a seguito di modifiche su calcio, sottoguardia, codetta e la sostituzione di alcune viti.
Items needed from the serial number HW00484, following the modifications applied to the stock, trigger guard, tang and few screws.
Pièces nécessaires à partir du numéro de série HW00484, suite aux modifications appliquées à la crosse, au pontet, à la queue et à quelques vis.

** Particolari in dotazione nella scatola
Items included into the box
Pièces incluses dans la boîte